

JUDITECH
杰特电气

产品手册

PRODUCT
SELECTION GUIDE

JUDITECH
JUDICIOUS TECHNOLOGY

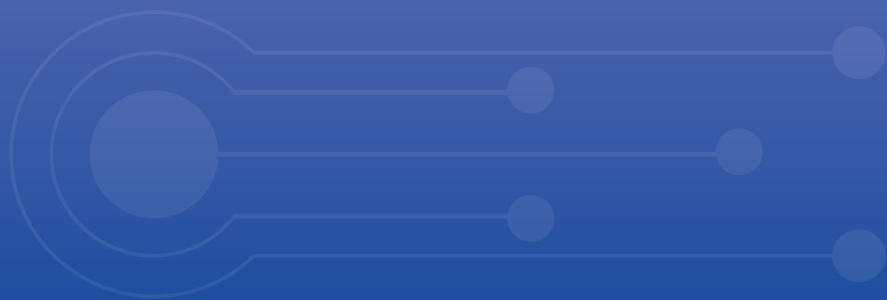

无锡市杰特电气有限公司

WU XI JUDITECH ELECTRIC CO.,LTD

Add:无锡市新吴区梅村街道梅西路101号

Tel:0510-85380261

Tel:400-8959797

Fax:0510-85380361



杰特(无锡市杰特电气有限公司)是一家拥有完全自主知识产权,专注于工业自动化产品的研发、生产和销售的企业。公司以自动控制技术、矢量变频技术为基础,致力于为各行业提供高品质的产品与服务,以实现企业价值与客户价值共同成长。

公司在电气驱动的核心技术上拥有与国际领先技术同步的矢量控制技术和转矩控制技术,具备规模化的新技术与新产品开发设备、实验设备,自动化的检测和生产设备,保证产品生命周期和大批量生产的过程质量管控。业务覆盖工业自动化、电机系统、远程物联等。

杰特作为国家重点高新技术企业,紧贴市场需求,在通用产品的基础上,为行业客户开发产品和量身定制解决方案,产品应用广泛。目前公司产品已经广泛应用于冶金、起重、石油、化工、机床、建材、陶瓷、塑料、金属加工、石材加工、木材加工、空压机、洗衣机、供水、空调、市政工程、纺织、印刷、矿山等各个领域。

ABOUT JUDITECH

| 关于杰特



CONTENTS

目录 |

JT500 系列高性能矢量变频器	01
JT300 系列多功能变频器	09
JT580 系列高防护变频器	13
JT500-CQ 系列穿墙型变频器	18
JS500 系列施工升降梯一体机	20
JS500 系列物料提升机	23
PLC 可编程逻辑控制器	25
PMSM 三相永磁同步高效节能电机	28

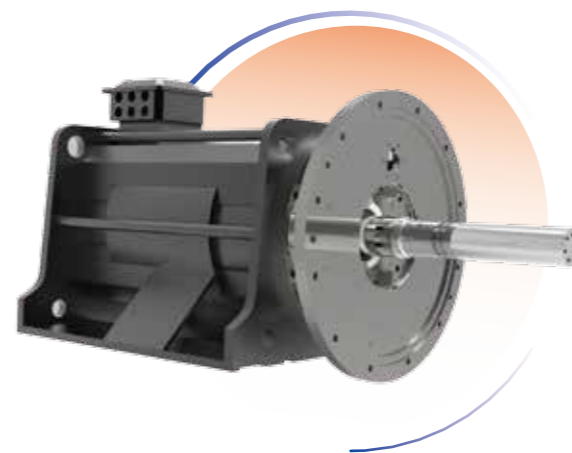

JT500

高性能矢量变频器



JT500 系列变频器是高性能矢量型和转矩控制型变频器，产品采用了与目前国际领先技术同步的无速度传感器矢量控制技术和转矩控制技术，不仅具有与国际高端变频器同样优异的控制性能，同时还结合中国的应用特点，进一步强化了产品的可靠性和环境的适应性以及客户化和行业化的设计，能够更好地满足各种传动应用的需求。

性能特点

FEATURES

行业领先热仿真设计

借助业界先进工具和技术，科学地对产品进行全面高效热仿真，保证产品设计科学合理。

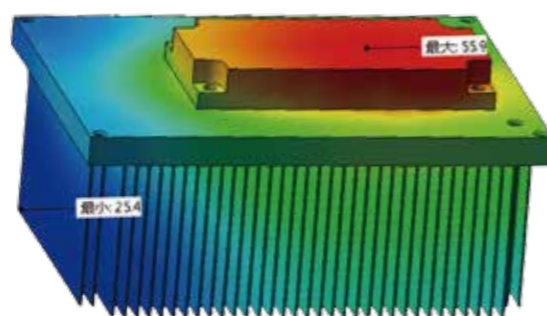

Temp(Celsius)

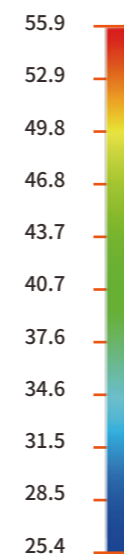

风道独立设计，有效提高散热效率；同时可有效防止异物进入变频器内部，造成短路等故障。



稳速精度高, 调速范围广

稳速精度: $\pm 0.5\%$ (SVC)、 $\pm 0.2\%$ (FVC)
 调速范围: 1:100 (SVC)、1:1000 (FVC)
 过载能力: 150% 额定电流 60s; 180% 额定电流 3s

0速启动

超短加速时间, 加速时间可根据驱动器能力自动调整, 可在 0.2s 内达到额定转速并稳定运行。

转速追踪再启动

设备能够在电机仍有初速度的情况下采用转速追踪再启动, 可实现任意转速的无冲击启动, 此方式既避免了电机能量泄放导致的能量损耗, 又简化了工作流程, 提高了工作效率。

瞬停不停功能

瞬时停电不停机, 设备可预设母线电压阈值, 当检测到母线电压过低时, 可通过降速发电的方式维持母线电压恒定, 从而保证设备瞬时停电不停机且不报故障, 待电源恢复正常后, 设备能够继续运行。

全面的保护机制

FULL PROTECTION

三防漆自动喷涂工艺

采用环保优质三防漆喷涂, 加强产品环境耐受性; 三防漆采用自动喷涂工艺, 保证电路板喷涂厚度均匀性和一致性。

完善的保护系统

全系列具有输出对地短路保护、过流保护, 变频器过载保护、电机过载保护、变频器过温保护等。

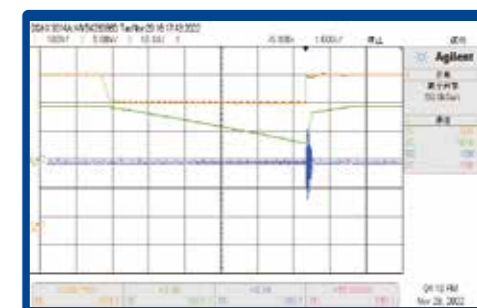
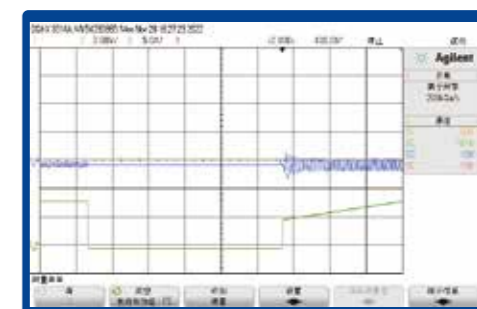
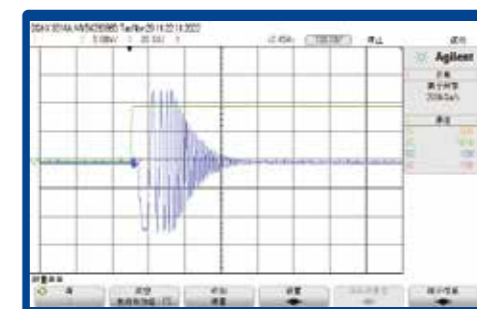
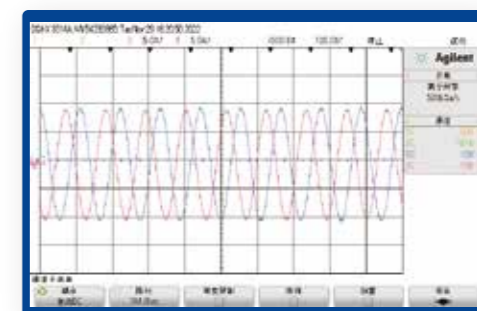

技术规格说明

TECHNICAL SPECIFICATIONS

项目		规格
基本功能	最高频率	0—320Hz
	载波频率	0.5kHz~8.0kHz,可根据温度自动调整载波频率
	输入频率分辨率	数字设定: 0.01Hz; 模拟设定: 最高频率 × 0.025%
	控制方式	V/f 控制、开环矢量控制(SVC)、闭环矢量控制(FVC)
	启动转矩	G 型机: 0.25Hz/150%(SVC); 0Hz/180%(FVC) P 型机: 0.5Hz/100%
	调速范围	1:100 (SVC) 1:1000 (FVC)
	稳速精度	±0.5%(SVC) ±0.02%(FVC)
	转矩控制精度	FVC: ±3%; SVC: 5Hz 以上 ±5%
	过载能力	G 型机: 150% 额定电流 60s; 180% 额定电流 3s P 型机: 120% 额定电流 60s; 150% 额定电流 3s
	转矩提升	自动转矩提升; 手动转矩提升
	V/f 曲线	三种方式: 直线型; 多点型; N 次方型 V/f 曲线 (1.2 次方、1.4 次方、1.6 次方、1.8 次方、2 次方)
	加减速曲线	直线和 S 曲线加减速方式 四种加减速时间,加减速时间范围 0.0s ~ 6500.0s
	直流制动	制动频率范围: 0.00Hz~ 最大频率,制动时间: 0.0s~100.0s 制动动作电流值: 0.0%~100.0%
基本功能	点动模式	点动频率范围: 0.00Hz~ 最大频率; 点动加减速时间: 0.0s~6500.0s
	简易 PLC、多段速运行	通过内置 PLC 或控制端子实现最多 16 段速运行
	内置 PID	可方便实现过程控制闭环控制系统
	自动电压调整(AVR)	当电网电压变化时,能自动保持输出电压恒定
	过压过流失速控制	对运行期间电流电压自动限制,防止频繁过流过压跳闸
	快速限流功能	最大限度减少过流故障,保护变频器正常运行
个性化功能	转矩限定与控制	速度控制模式下转矩自动限制(可设定),防止频繁过流跳闸; 矢量控制模式可实现转矩控制。
	出色的性能	以高性能的电流矢量控制技术实现异步电机控制
	瞬停不停	瞬时停电时通过负载回馈能量补偿电压的降低, 维持变频器短时间内继续运行
	定时控制	定时控制功能: 设定时间范围 0.0Min~6500.0Min
运行	RS-485 总线支持	Modbus-RTU 协议
	命令源	操作面板给定、控制端子给定、串行通讯口给定。可通过多种方式切换
	频率源	数字给定、模拟电压给定、模拟电流给定、脉冲给定、串行口给定。 可灵活实现辅助频率微调、频率合成
	辅助频率源	数字给定、模拟电压给定、模拟电流给定、脉冲给定、串行口给定。 可灵活实现辅助频率微调、频率合成
	输入端子	5 个数字输入端子,其中 X5 支持最高 100kHz 高速脉冲输入 2 个模拟量通道,AI1、AI2 支持 0 ~ 10V 电压输入或 0 ~ 20mA 电流输入
键盘及显示	输出端子	1 个高速脉冲输出端子,支持 0 ~ 100kHz 的高速脉冲输出 1 个数字输出端子; 2 个继电器输出端子 2 个模拟输出端子,支持 0 ~ 20mA 电流输出或 0 ~ 10V 电压输出
	LED 显示	显示参数(三种显示模式: 基本模式、快速菜单模式、非出厂值模式)
	保护功能	上电电机短路检测、输入输出缺相保护、过流保护、过压保护、欠压保护、过热保护、过载保护等
环境	选配件	制动组件、IO 拓展卡、RS485 通讯卡、差分输入 PG 卡、OC 输入 PG 卡、sin/cos PG 卡
	使用场所	室内,不受阳光直射,无尘埃、腐蚀性气体、可燃性气体、油、雾、水蒸汽、滴水或盐份等
	海拔高度	低于 1000m,高于 1000m 降额使用,每升高 100m,额定输出电流减少 1%
	环境温度	-10°C ~ +40°C(环境温度在 40°C ~ 50°C,请降额使用) 每升高 1°C,额定输出电流减少 1%
	湿度	小于 95%RH,无水珠凝结
	振动	小于 5.9m/s ² (0.6g)
	存储温度	-20°C ~ +60°C

型号说明

MODEL DESCRIPTION

JT500-T3-011G/015P B					
	01	02	03	04	05
	01 变频器系列		03 重载功率 011:11kW		
02 电压等级	S2: AC 1PH 220V		04 轻载功率 015:15kW		
	T3: AC 3PH 380V		05 内置制动单元		

选型参数

TECHNICAL PARAMETERS

变频器型号	电源容量 kVA	输入电流 A	输出电流 A	适配电机 (kW) (HP)	
三相电源: 380V,50/60Hz					
JT500-T3-0R7G/1R5PB	1.5	3.4	2.1	0.75	1
JT500-T3-1R5G/2R2PB	3	5	3.8	1.5	2
JT500-T3-2R2G/4R0PB	4	5.8	5.1	2.2	3
JT500-T3-4R0G/5R5PB	5.9	10.5	9	3.7	5
JT500-T3-5R5G/7R5PB	8.9	14.6	13	5.5	7.5
JT500-T3-7R5G/011PB	11	20.5	17	7.5	10
JT500-T3-011G/015PB	17	26	25	11	15
JT500-T3-015G/018PB	21	35	32	15	20
JT500-T3-018G/022PB	24	38.5	37	18.5	25
JT500-T3-022G/030PB	30	46.5	45	22	30
JT500-T3-030G/037PB	40	62	60	30	40
JT500-T3-037G/045P	57	76	75	37	50
JT500-T3-045G/055P	69	92	91	45	60
JT500-T3-055G/075P	85	113	112	55	75
JT500-T3-075G/090P	114	157	150	75	100
JT500-T3-090G/110P	134	180	176	90	125
JT500-T3-110G/132P	160	214	210	110	150
JT500-T3-132G/160P	192	256	253	132	180
JT500-T3-160G/200P	231	307	304	160	210
JT500-T3-200G/220P	250	385	377	200	270
JT500-T3-220G/250P	280	430	426	220	300
JT500-T3-250G/280P	355	468	465	250	335
JT500-T3-280G/315P	396	525	520	280	380
JT500-T3-315G/355P	445	590	585	315	420
JT500-T3-355G/400P	500	665	650	355	470
JT500-T3-400G/450P	565	785	725	400	530
JT500-T3-450G	630	883	820	450	600
JT500-T3-500G	766	838	900	500	670
JT500-T3-560G	868	950	1020	560	750
JT500-T3-630G	957	1043	1120	630	840
JT500-T3-710G	1071	1171	1260	710	950

接线方式

GENERAL WIRING DIAGRAM

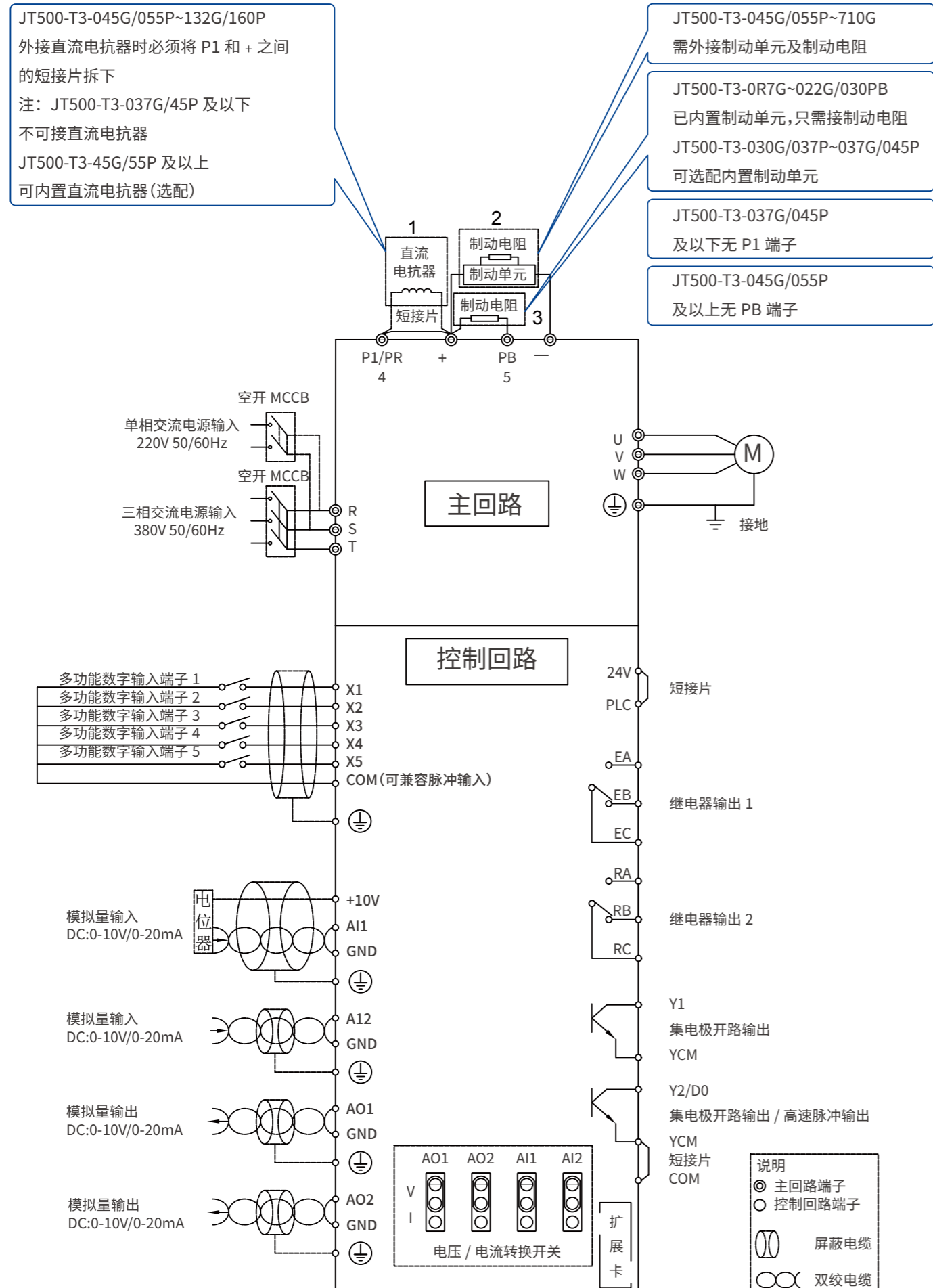

外形及安装尺寸

APPEARANCE AND DIMENSIONS

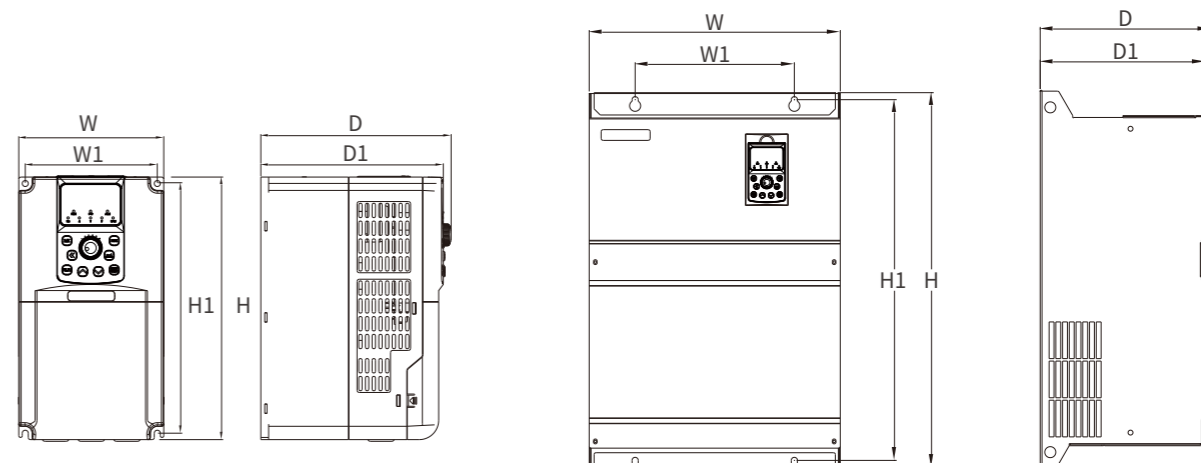

塑壳变频器安装尺寸图

钣金变频器安装尺寸图

变频器型号	安装孔位 (mm)		外型尺寸 (mm)				安装孔径
	W1	H1	H	W	D1	D	
JT500-T3-0R7G/1R5PB							
JT500-T3-1R5G/2R2PB	88.4	168.4	180	100	152	159	φ5.5
JT500-T3-2R2G/4R0PB							
JT500-T3-4R0G/5R5PB	118.4	224.5	236	130	163.5	170.5	φ5.5
JT500-T3-5R5G/7R5PB							
JT500-T3-7R5G/011PB	141	243	260	155	175	182	φ7
JT500-T3-011G/015PB							
JT500-T3-015G/018PB							
JT500-T3-018G/022PB	190	273.5	291.5	197	175	182	φ6
JT500-T3-022G/030PB							
JT500-T3-030G/037P	220	392	405	253	180	187	φ7
JT500-T3-037G/045P	260	555	575	340	250	259	φ10
JT500-T3-045G/055P	260	590	610	410	270	279	φ10
JT500-T3-055G/075P							
JT500-T3-075G/090P							
JT500-T3-090G/110P							
JT500-T3-110G/132P							
JT500-T3-132G/160P	320	690	720	455	325	334	φ12
JT500-T3-160G/185P							
JT500-T3-200G/220P	360	845	880	530	367	376	φ14
JT500-T3-220G/250P							
JT500-T3-250G/280P							
JT500-T3-280G/315P	480	1005	1040	650	411	420	φ14
JT500-T3-315G/355P							
JT500-T3-355G/400P							
JT500-T3-400G/450P	600	1252	1300	815	427	436	φ14
JT500-T3-450G							

扩展卡选项

EXPANSION CARDS

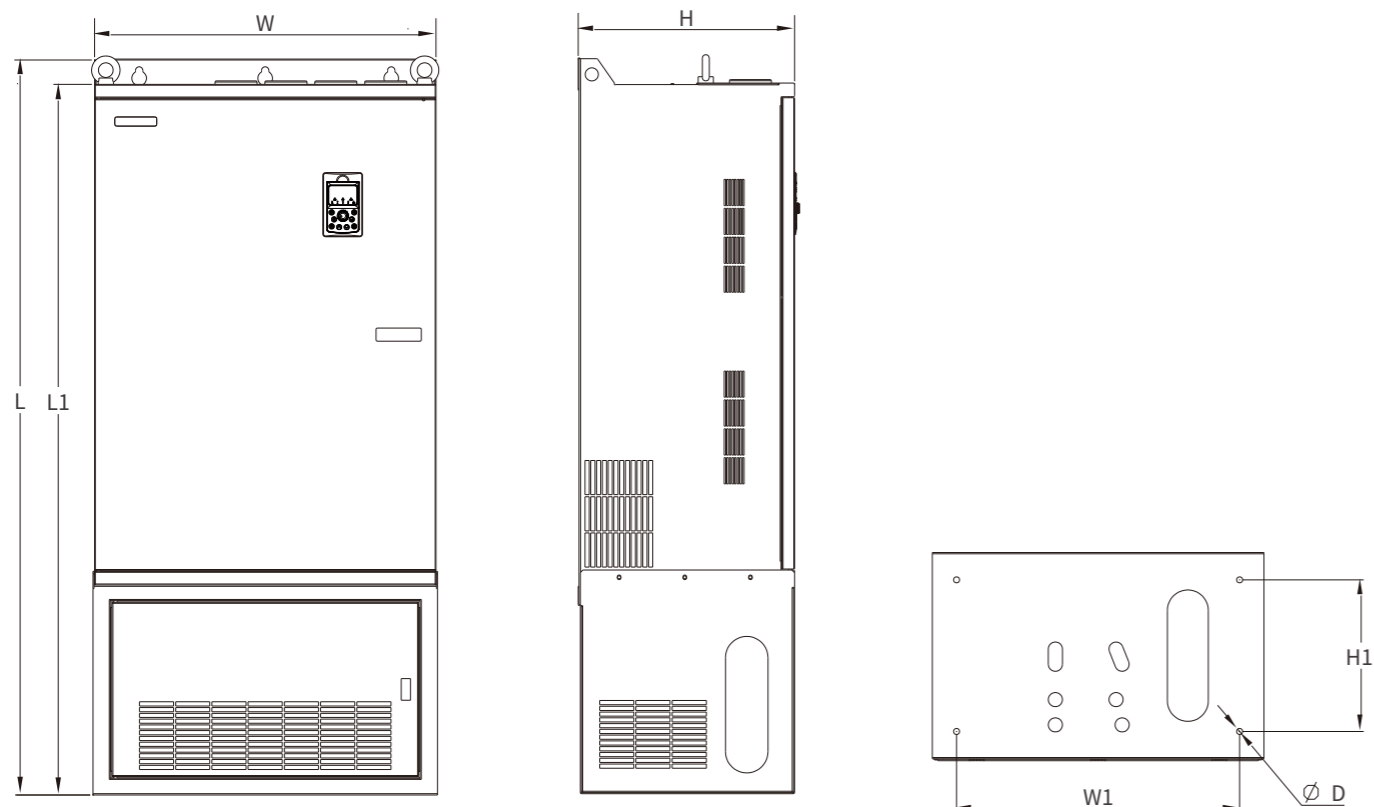

变频器型号	外型尺寸 (mm)			安装尺寸 (mm)			安装孔径
	H	W	L	L1	H1	W1	
JT500-T3-045G/055P	249	340	850	810	180	280	φ12
JT500-T3-055G/075P							
JT500-T3-075G/090P							
JT500-T3-090G/110P	265	416	880	840	190	350	φ10
JT500-T3-110G/132P							
JT500-T3-132G/160P	327	461	980	935	220	380	φ12
JT500-T3-160G/185P							
JT500-T3-200G/220P							
JT500-T3-220G/250P	367	536	1190	1142	290	460	φ12
JT500-T3-250G/280P							
JT500-T3-280G/315P	412	656	1400	1354	300	560	φ12
JT500-T3-315G/400P							
JT500-T3-355G/400P							
JT500-T3-400G/450P	428	815	1757	1702	300	730	φ12
JT500-T3-450G							
JT500-T3-500G	600	1150	1900	/	480	1050	φ18
JT500-T3-560G							
JT500-T3-630G	600	1310	2208	/	480	1210	φ18
JT500-T3-710G							

A00E01 | 485 通讯卡

支持所有机型

扩展 RS485 接口,支持 Mod-Bus 通信协议,变频器为从机



A00E02 | OC 输入 PG 卡

支持所有机型

对应 OC 输出型编码器



A00E05 | I/O 扩展卡

支持所有机型

扩展 5 路数字输入,支持漏型和源型接线方式,支持外接电源



A00E08 | 旋变 PG 卡

支持所有机型

旋转变压器扩展卡



A00E12 | 注塑机电流转接卡

支持所有机型

支持比例压力、比例流量输入,支持输入信号 0-1A、0-2A,支持触屏一键设置参数



A00E13 | 485+3I 扩展卡

支持所有机型

扩展 RS485 接口,支持 Mod-Bus 通信协议,变频器为从机,扩展 3 路数字输入



A00E15 | 485+ 差分输出扩展卡

支持所有机型

对应差分输出型编码器,485 通信

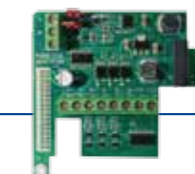

A00E18 | 双 PT100 电机温度采集卡

支持所有机型

采集电机温度

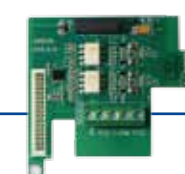

A00E19 | 旋转编码器扩展卡

支持所有机型

旋转变压器扩展卡

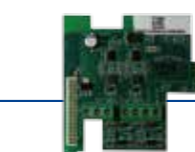

A00E20 | 485+3DI 扩展卡

支持所有机型

拓展 RS485 接口,支持 MODBUS 通信协议,变频器为从机,扩展 2 路数字输入

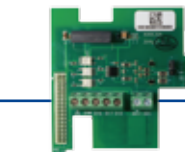

JT300

多功能变频器



JT300 系列变频器，书本式窄体设计，全新结构布局，最大缩小体积 50%，配电成本节省 50%；独立风道，上下直通，高效散热；可并排安装，合理利用空间，大大降低电气柜成本；优异的控制算法，丰富的硬件接口和软件功能，全方位的保护机制，提高产品的可靠性。

结构特点

STRUCTURAL FEATURES

体积小巧

结构紧凑，支持并排安装，更节省安装空间，降低成柜系统成本



防护设计

高防护：完全独立风道，机器内部科学布局，兼顾高功耗器件散热和敏感器件防尘。
 耐高温：科学的风道设计，可快速散热，机器温升低，在环境温度 50°C 下无需降容使用。

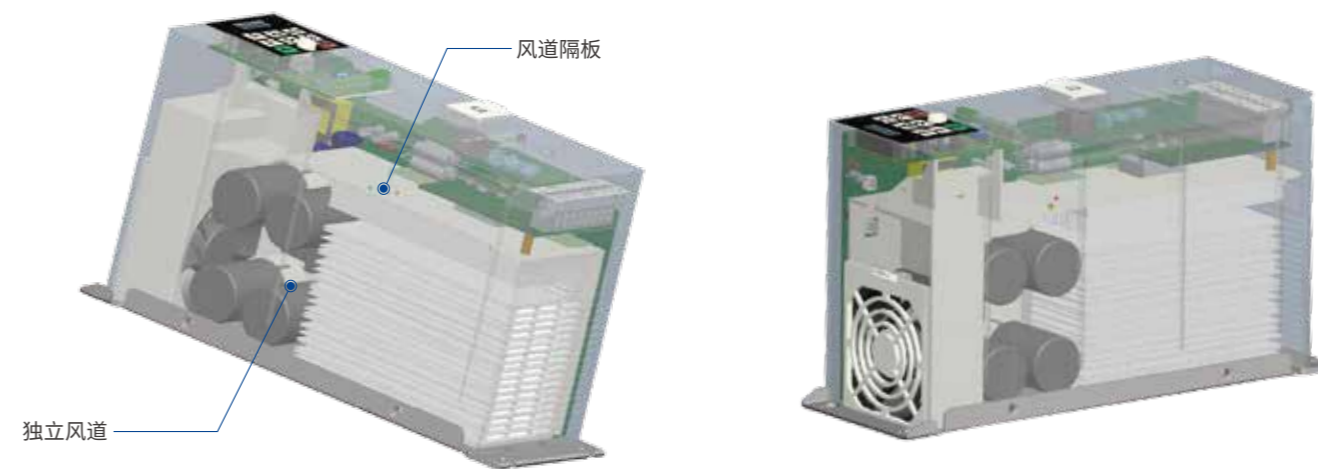

接口丰富

JT300 系列标配 485 通信；4 路多功能数字输入端子；继电器输出，模拟量输出、输入；支持电压和电流两种类型；接线端子布局简洁美观，整体的风格更具工艺感。

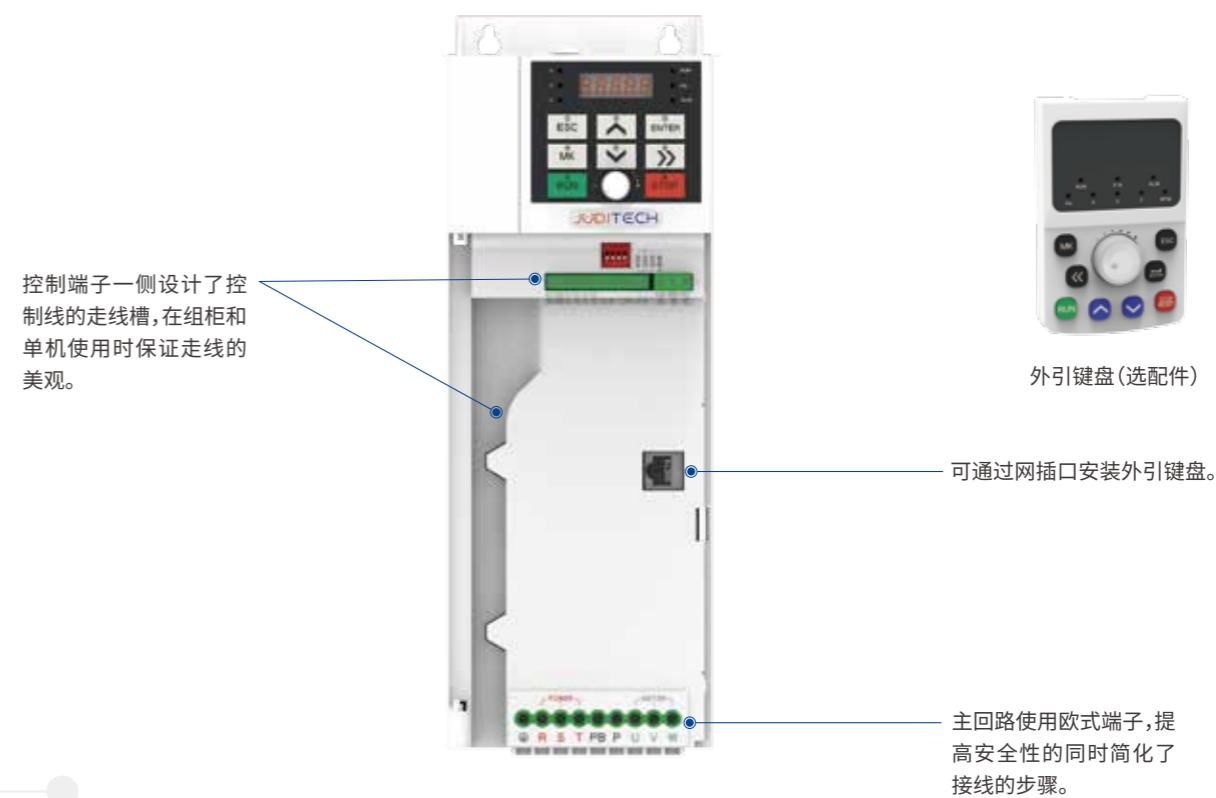

性能特点

FEATURES

全面可靠的软硬件保护

精确全面的软件和硬件保护机制，确保系统稳定可靠运行，精准的故障信息输出，可更快速的定位问题，解决问题。

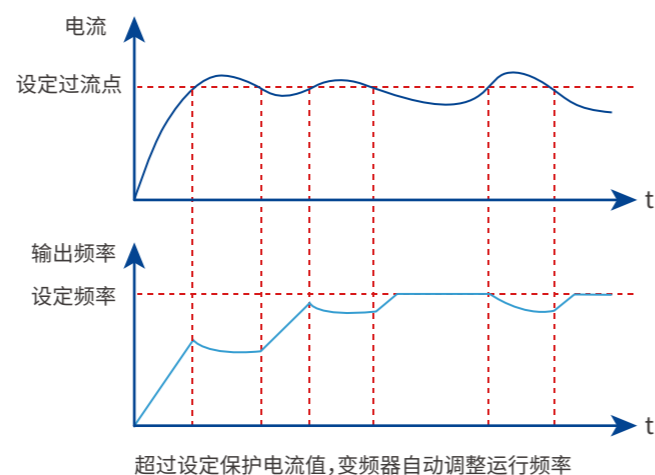

虚拟示波器

JT300 具有与之适应的虚拟示波器软件，可同时监控四个参数，用户可以通过虚拟示波器在电脑上实时监控运行参数，使监控调试和故障排查更加的灵活。

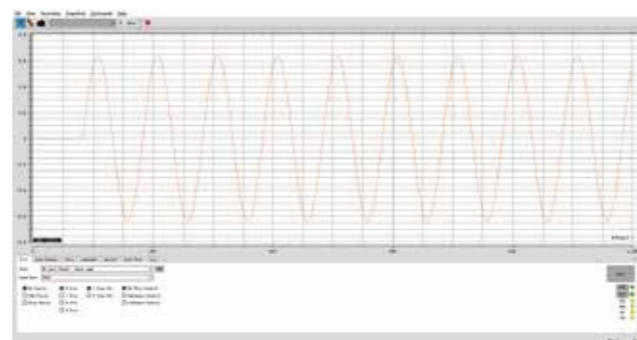

制动单元配置

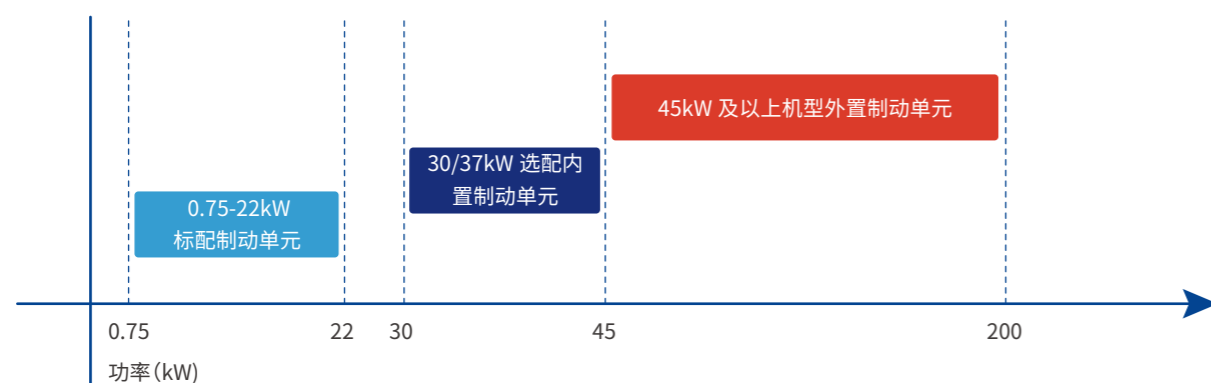

- 三相 0.75kW-22kW 机型标配内置制动单元
- 三相 30kW-37kW 机型选配内置制动单元
- 三相 45kW 及以上机型外置制动单元

型号说明

MODEL DESCRIPTION

JT300-T3-011 B			
01 变频器系列		03 适配电机功率 011: 11kW	
02 电压等级	S2: AC 1PH 220V		04 内置制动单元
	T3: AC 3PH 380V		

选型参数

TECHNICAL PARAMETERS

变频器型号	电源容量 kVA	输入电流 A	输出电流 A	适配电机 (kW)
单相电源: 220V, 50/60Hz				
JT300-S2-0R7	2.0	8.2	5.0	0.75
JT300-S2-1R5	2.8	14	7.0	1.5
三相电源: 380V, 50/60Hz				
JT300-T3-0R7B	2.2	3.4	2.7	0.75
JT300-T3-1R5B	3.2	5	4.0	1.5
JT300-T3-2R2B	4.0	5.8	5.0	2.2
JT300-T3-3R7B	6.8	10.5	8.5	3.7
JT300-T3-5R5B	10	14.6	12.5	5.5
JT300-T3-7R5B	14	20.5	17	7.5
JT300-T3-011B	17	26	25	11
JT300-T3-015B	21	35	32	15
JT300-T3-018B	24	38.5	37	18.5
JT300-T3-022B	30	46.5	45	22
JT300-T3-030	40	62	60	30
JT300-T3-037	57	76	75	37
JT300-T3-045	69	92	91	45
JT300-T3-055	85	113	112	55
JT300-T3-075	114	157	150	75
JT300-T3-090	134	180	176	90
JT300-T3-110	160	214	210	110
JT300-T3-132	192	256	253	132
JT300-T3-160	231	307	304	160
JT300-T3-200	250	385	377	200

外形及安装尺寸

APPEARANCE AND DIMENSIONS

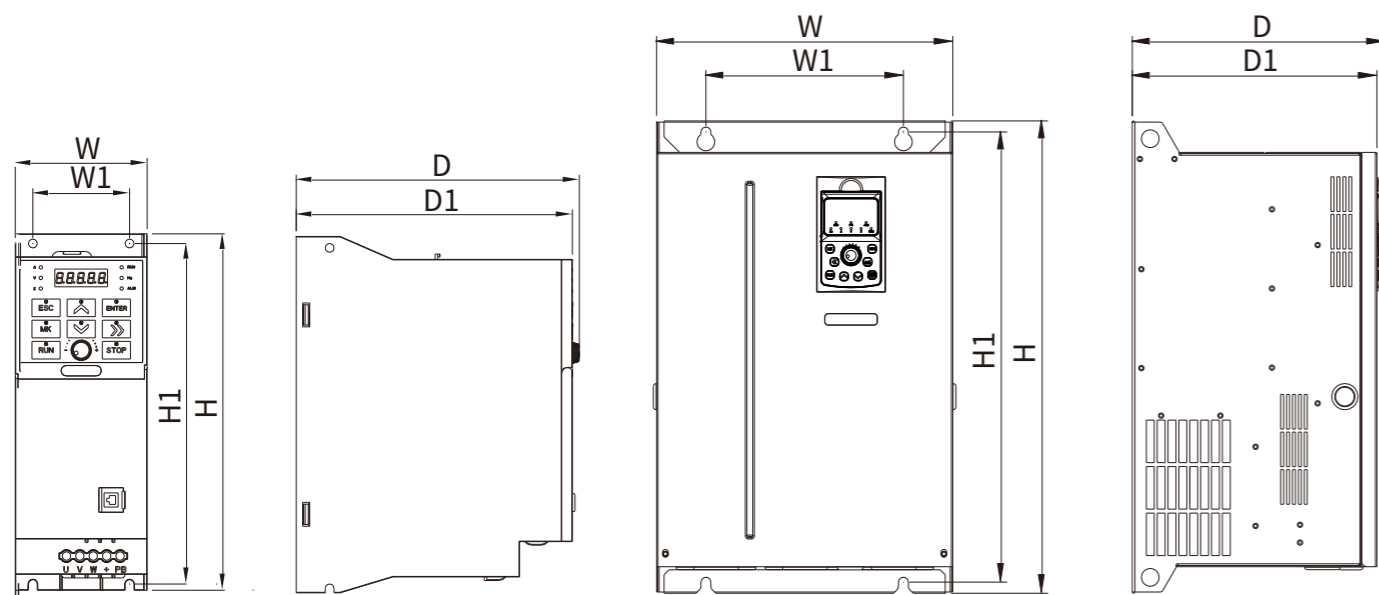

塑壳变频器安装尺寸图

钣金变频器安装尺寸图

JT580

高防护变频器



JT580 系列是专为纺织和起重应用设计的交流电机驱动器。它拥有许多出色的特性和内置功能；配备内置直流电抗器，取代了对配电柜的需求，并为其他设备节省了空间，同时为系统提供了谐波抑制和更好的电能质量。该系列还配备了内置简易 PLC 功能，并支持 16 段速度和运行时间设置，以实现极致的系统灵活性和快速的数据交换，可减少操作中的设置和调整时间，提供更高的效率。

性能特点

FEATURES

标准h级直流电抗器

提高输入侧功率因数，提高效率和热稳定性，有效消除高次谐波和外部传导辐射干扰，为系统提供谐波抑制和更好的电能质量。

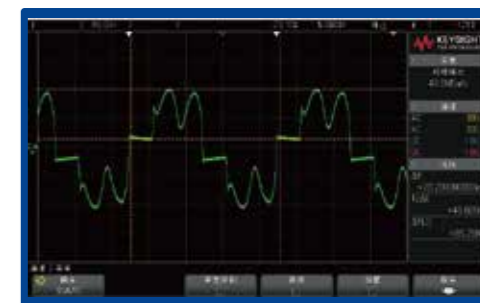

欠压抑制

当电网瞬时掉电或断电时，VFD 可以利用反馈能量连续运行。广泛应用于纺织生产线、起重行业等对连续性要求较高的场合。

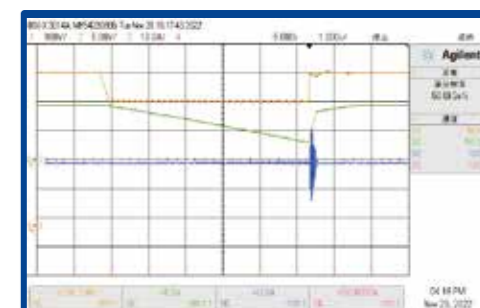

变频器型号	安装孔位 (mm)		外型尺寸 (mm)				安装孔径
	W1	H1	H	W	D1	D	
JT300-S2-0R7	88.4	139	150	90	116	120	Φ4.5
JT300-S2-1R5							
JT300-T3-0R7B	45	173	182	70	148	152	Φ5
JT300-T3-1R5B							
JT300-T3-2R2B							
JT300-T3-3R7B							
JT300-T3-5R5B	55	193	202	75	157	161	Φ5
JT300-T3-7R5B							
JT300-T3-011B							
JT300-T3-015B	80	308	322	108	176	180	Φ5
JT300-T3-018B							
JT300-T3-022B							
JT300-T3-030							
JT300-T3-037	190	273.5	291.5	197	175	182	Φ6
JT300-T3-045							
JT300-T3-055	220	392	405	253	180	187	Φ7
JT300-T3-075							
JT300-T3-090							
JT300-T3-110							
JT300-T3-132	200	455	475	300	248	255	Φ10
JT300-T3-160							
JT300-T3-200							
JT300-T3-075	256	473	492	300	248	255	Φ10
JT300-T3-090							
JT300-T3-110	286	473	492	335	248	255	Φ10
JT300-T3-132							
JT300-T3-160	260	590	610	410	270	279	Φ10
JT300-T3-200							
JT300-T3-110	320	690	720	455	325	334	Φ12
JT300-T3-132							
JT300-T3-160	360	845	880	530	367	376	Φ14
JT300-T3-200							

军工级器件

全部采用军工级器件,保证稳定性和可靠性,提高了产品耐高温的能力,工作温度范围更宽。

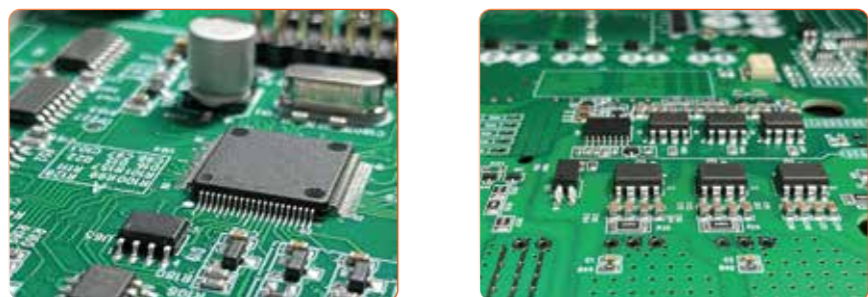

加强三防漆

使用质量稳定可靠的三防漆产品,工艺循环三次操作,大大增加了三防漆的厚度和防护性。

环境适应性强

环境温度可达 50°C, 高密度防尘网, 有效防止灰尘进入变频器, 避免造成短路等故障。独立风道设计 & 内置风扇, 提高散热效率, 提升稳定性和服务时间; 配备军工级芯片, 增强型(三防漆) PCB 涂层, 电容耐温高达 105°C。

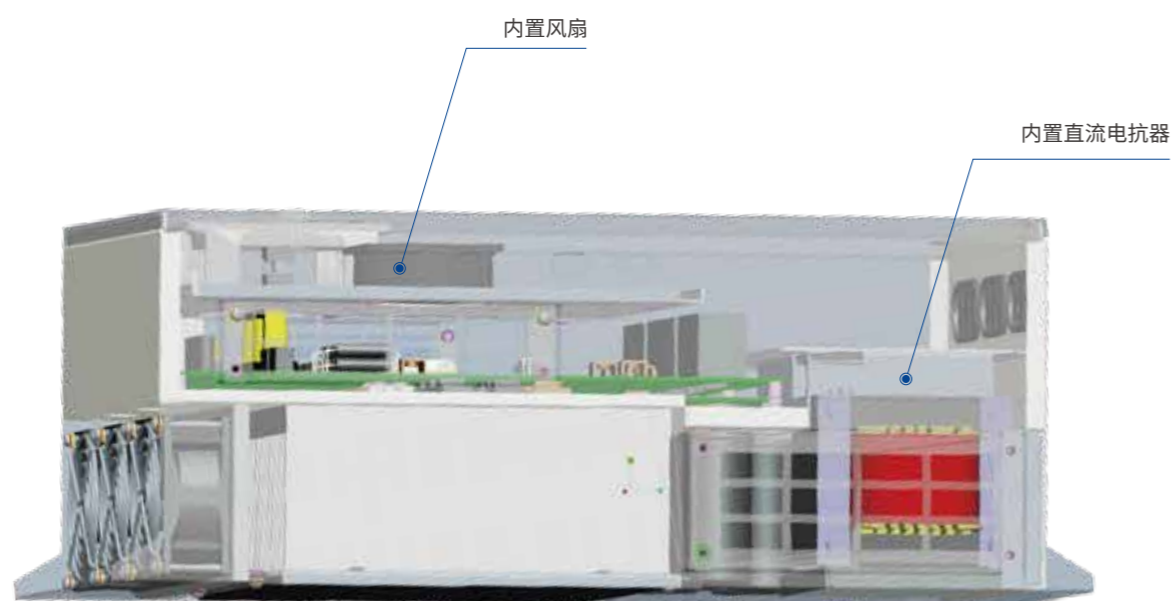

先进的控制算法, 低速大转矩, 转矩脉动小

开环矢量控制下, 扭矩在 0.5Hz 时可达 150%

闭环矢量控制下, 扭矩在 0Hz 时可达 180%

特殊 I/F 控制, 扭矩控制精度高、稳定性好

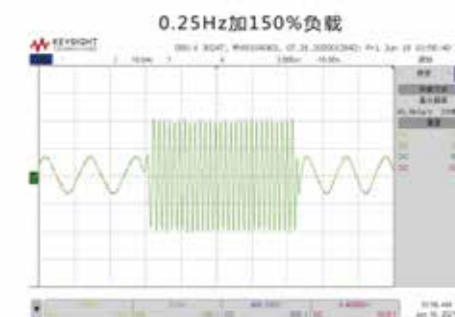

型号说明

MODEL DESCRIPTION

JT580-T3-011G/15P B									
01		02		03		04		05	
01 变频器系列					03 重载功率 011: 11kW				
02 电压等级		S2: AC 1PH 220V			04 轻载功率 015: 15kW				
		T3: AC 3PH 380V			05 内置制动单元				

选型参数

TECHNICAL PARAMETERS

变频器型号	电源容量 kVA	输入电流 A	输出电流 A	适配电机 (kW) (HP)	
三相电源: 380V, 50/60Hz					
JT580-T3-0R7G/1R5PB	1.5	3.4	2.1	0.75	1
JT580-T3-1R5G/2R2PB	3	5	3.8	1.5	2
JT580-T3-2R2G/4R0PB	4	5.8	5.1	2.2	3
JT580-T3-4R0G/5R5PB	5.9	10.5	9	3.7	5
JT580-T3-5R5G/7R5PB	8.9	14.6	13	5.5	7.5
JT580-T3-7R5G/011PB	11	20.5	17	7.5	10
JT580-T3-011G/015PB	17	26	25	11	15
JT580-T3-015G/018PB	21	35	32	15	20
JT580-T3-018G/022PB	24	38.5	37	18.5	25
JT580-T3-022G/030PB	30	46.5	45	22	30
JT580-T3-030G/037P	40	62	60	30	40
JT580-T3-037G/045P	57	76	75	37	50
JT580-T3-045G/055P	69	92	91	45	60
JT580-T3-055G/075P	85	113	112	55	75
JT580-T3-075G/090P	114	157	150	75	100
JT580-T3-090G/110P	134	180	176	90	125
JT580-T3-110G/132P	160	214	210	110	150
JT580-T3-132G/160P	192	256	253	132	180
JT580-T3-160G/200P	231	307	304	160	210
JT580-T3-200G/220P	250	385	377	200	270

外形及安装尺寸

APPEARANCE AND DIMENSIONS

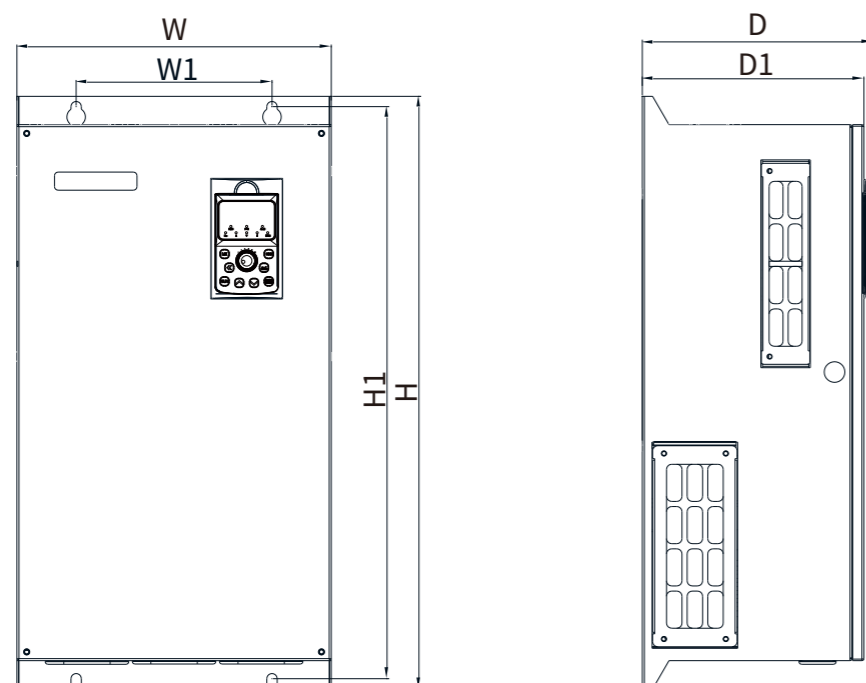

JT500-CQ

高防护穿墙型变频器



性能特点

FEATURES

高防护等级

散热器和电子元件完全隔离，电子元件不受污染，高密度防尘网有效阻止异物进入变频器内部。

穿墙安装、风道独立

主散热片的热量与电控柜分离，大大降低电控柜内的温度，还可以避免粉尘、湿气、油气、纤维等异物吸入电控柜内，有效提高散热效率；极大的提高了产品在严酷工况下的适应性和稳定性。

变频器型号	安装孔位 (mm)		外型尺寸 (mm)				安装孔径
	W1	H1	H	W	D1	D	
JT580-T3-0R7G/1R5PB	88.4	168.4	180	100	152	159	φ5.5
JT580-T3-1R5G/2R2PB							
JT580-T3-2R2G/4R0PB							
JT580-T3-4R0G/5R5PB	118.4	224.5	236	130	163.5	170.5	φ5.5
JT580-T3-5R5G/7R5PB							
JT580-T3-7R5G/011PB	141	243	260	155	175	182	φ7
JT580-T3-011G/015PB							
JT580-T3-015G/018PB	160	440	460	230	212	220	φ10
JT580-T3-018G/022PB							
JT580-T3-022G/030PB							
JT580-T3-030G/037P	190	555	575	305	215	224	φ10
JT580-T3-037G/045P							
JT580-T3-045G/055P	230	643	670	390	290	298	φ12
JT580-T3-055G/075P							
JT580-T3-075G/090P	260	717	738	410	285	294	φ10
JT580-T3-090G/110P							
JT580-T3-110G/132P	320	780	810	455	316	325	φ12
JT580-T3-132G/160P							
JT580-T3-160G/200P	400	925	960	630	416	425	φ14
JT580-T3-200G/220P							



选型参数

TECHNICAL PARAMETERS

变频器型号	电源容量 kVA	输入电流 A	输出电流 A	适配电机 (kW) (HP)	
三相电源: 380V, 50/60Hz					
JT500-T3-7R5G/011PB-CQ	11	20.5	17	7.5	10
JT500-T3-011G/015PB-CQ	17	26	25	11	15
JT500-T3-015G/018PB-CQ	21	35	32	15	20
JT500-T3-018G/022PB-CQ	24	38.5	37	18.5	25
JT500-T3-022G/030PB-CQ	30	46.5	45	22	30
JT500-T3-030G/037P-CQ	40	62	60	30	40
JT500-T3-037G/045P-CQ	57	76	75	37	50
JT500-T3-045G/055P-CQ	69	92	91	45	60
JT500-T3-055G/075P-CQ	85	113	112	55	75

外型及安装尺寸

APPEARANCE AND DIMENSIONS

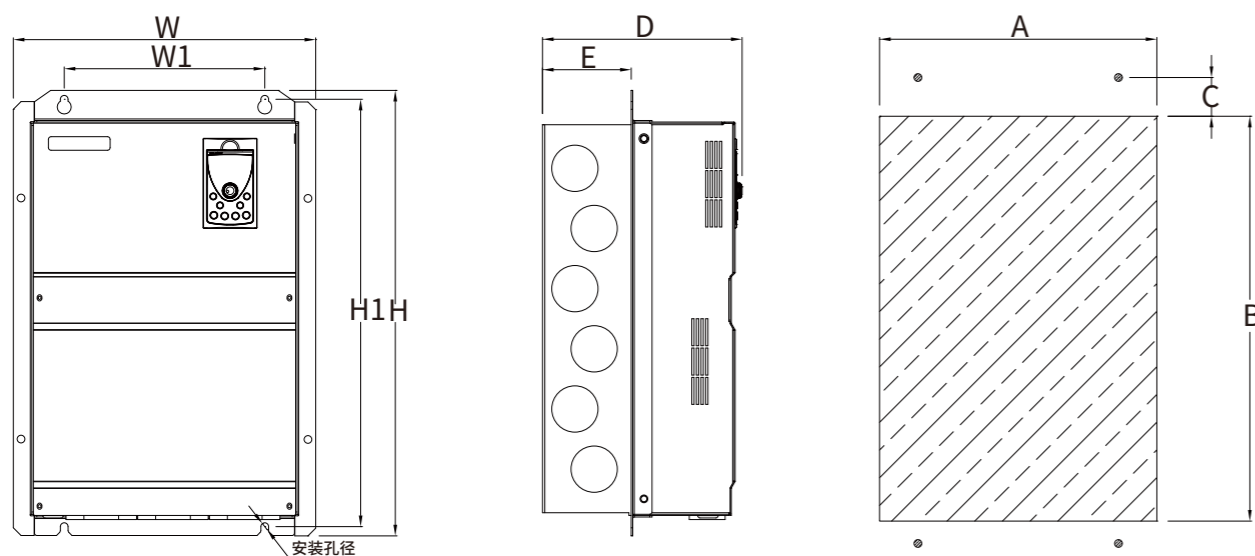

变频器型号	外型尺寸			安装尺寸		安装孔径	开孔尺寸			风道厚度
	H	W	D	H1	W1		A	B	C	
JT500-T3-7R5G/011PB-CQ	300	158	169	281	115	Φ8	150	265	8.5	75.5
JT500-T3-011G/015PB-CQ										
JT500-T3-015G/018PB-CQ	352	200	191	322	173	Φ9	195	295	16.8	90.5
JT500-T3-018G/022PB-CQ										
JT500-T3-022G/030PB-CQ										
JT500-T3-030G/037P-CQ	450	295	204	424	254	Φ7	261	400	14.1	103
JT500-T3-037G/045P-CQ										
JT500-T3-045G/055P-CQ	578	392	259	554	260	Φ10	347	515	25.8	115
JT500-T3-055G/075P-CQ										

JS500

施工升降梯一体机

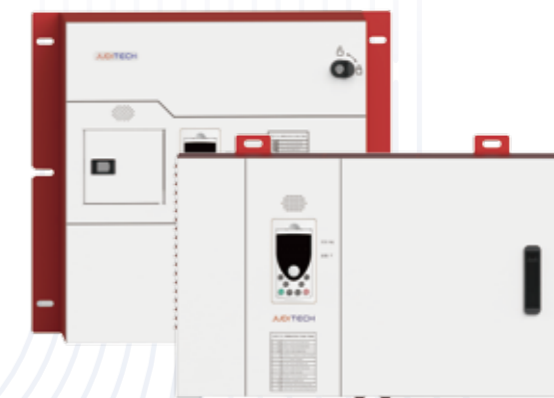

JS500 系列施工升降机的变频器一体机，是针对施工升降机施工原理研发的一款高度集成化智能控制系统。集电气控制、变频器、制动单元、逻辑控制单元、刹车控制单元、称重传感器、智能语音提示、触摸屏单元、自动平层装置和定位等于一体，具有功能齐全、安装灵活、维护方便等特点。

性能特点

FEATURES

防雷功能

系统内置防雷吸收模块，可有效防止雷击。



HMI人机界面信息交互系统

人机界面友好，可显示当前楼层、当前高度、当前载重量、运行方向、运行速度等信息。自动平层操作界面，平层精度 ≤1mm，楼层位置储存方便。



预授权设置

内置时钟万年历芯片，可精确设置设备预授权时间，方便客户对设备进行时间管理。



远程监控模块

可监测升降梯当前位置、当前限位状态、当前运行状态等信息；可远程锁定设备，并支持一键解锁；当设备出现故障时可远程报警，从而及时排查故障，快速恢复使用；自带远程模块故障检测，检测到模块故障将自动锁定设备，有效保障客户应有的权益。采用 4G 通信，信号稳定，传输速度快，强大的管理平台，方便实用的人机界面。



高安全、冗余制动回路软硬件设计

采用双信号、双抱闸、高安全冗余控制设计。开闸前、运动中系统均实时监测电机转矩，为防止溜车提供最大的辅助保护。专业时序逻辑抱闸功能，保证制动器高效可靠地运行。

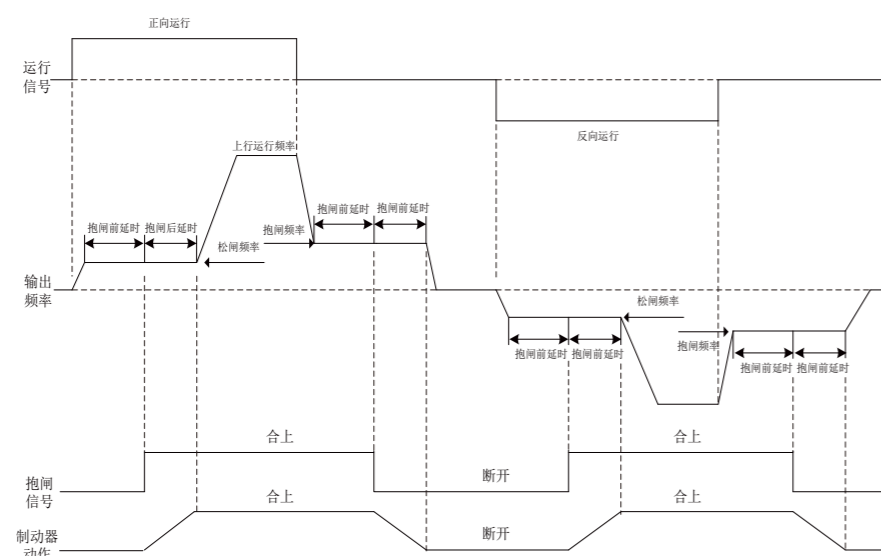

系统构成

SYSTEM COMPOSITION



型号说明

MODEL DESCRIPTION

JS500-A1-037 B			
01 变频器系列		03 适配电机功率 037: 37kW	
02 机器型号	A1: A 型机、版本 1	04 内置制动单元	
	B1: B 型机、版本 1		

选型参数

TECHNICAL PARAMETERS

驱动器型号	电源容量 kVA	输入电流 A	输出电流 A
JS500-A1-037B	57	76	75
JS500-B1-037B	57	76	75
JS500-B1-055B	85	113	112
JS500-B1-075B	114	157	150

外形及安装尺寸

APPEARANCE AND DIMENSIONS

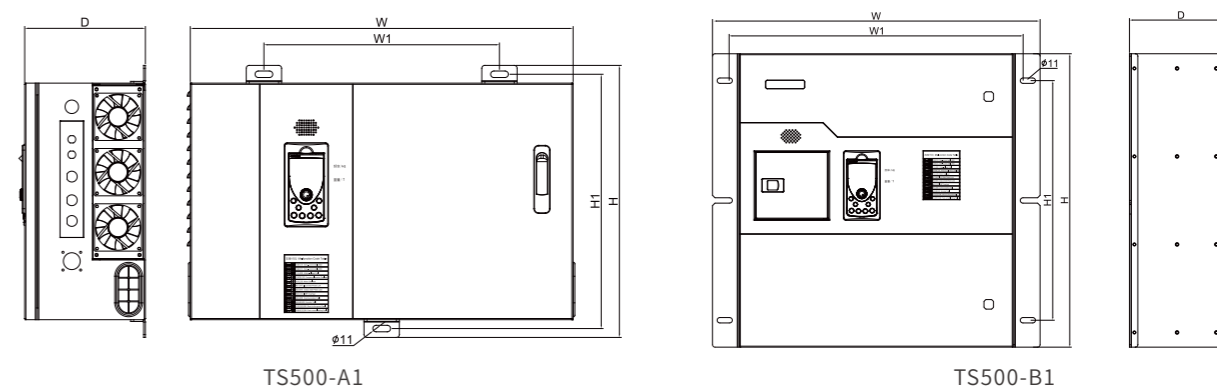

驱动器型号	安装孔位 (mm)		外型尺寸 (mm)			安装孔径
	W1	H1	H	W	D	
JS500-A1-037B	400	430	460	655	205	Φ11
JS500-B1-037B	620	490	600	670	210	Φ11
JS500-B1-055B	630	690	800	670	285	Φ11
JS500-B1-075B						

JS500

物料提升机



JS500-18.5kW 是针对物料提升机电控系统研制的一款专用机型，整个设备只需安装一台一体机即可完成设备的电气部分。本产品内部集成变频部分、抱闸部分、制动电阻短路的保护部分以及限位逻辑和称重等部分于一体，并加入了无线控制，视频系统，避免了设备内存在大量的走线，提高了产品的安全性、美观性。并针对升降梯的现场进行了特殊的优化，使设备在加速和减速的过程中更加平滑，舒适度更高。

性能特点

FEATURES

- 01 | 物料机驱动器和控制器采用无线远程控制，双通道设计控制器，一个控制器可同时控制两台驱动器。
- 02 | 通过物料机驱动器面板上的状态显示灯，可以直观的了解当前物料机的运行状态。
- 03 | 笼内采用视频实时采集模式，每台驱动器均配置一个摄像头，操作人员可清晰了解笼内情况，避免情况不明导致的误操作，安全方便。
- 04 | 软件逻辑算法代替硬件逻辑电路，较少的硬件也减少了产品的故障率。
- 05 | 设计了物料机的专用配电箱，提高了用电的安全性。

系统构成

SYSTEM COMPOSITION



外形及安装尺寸

APPEARANCE AND DIMENSIONS

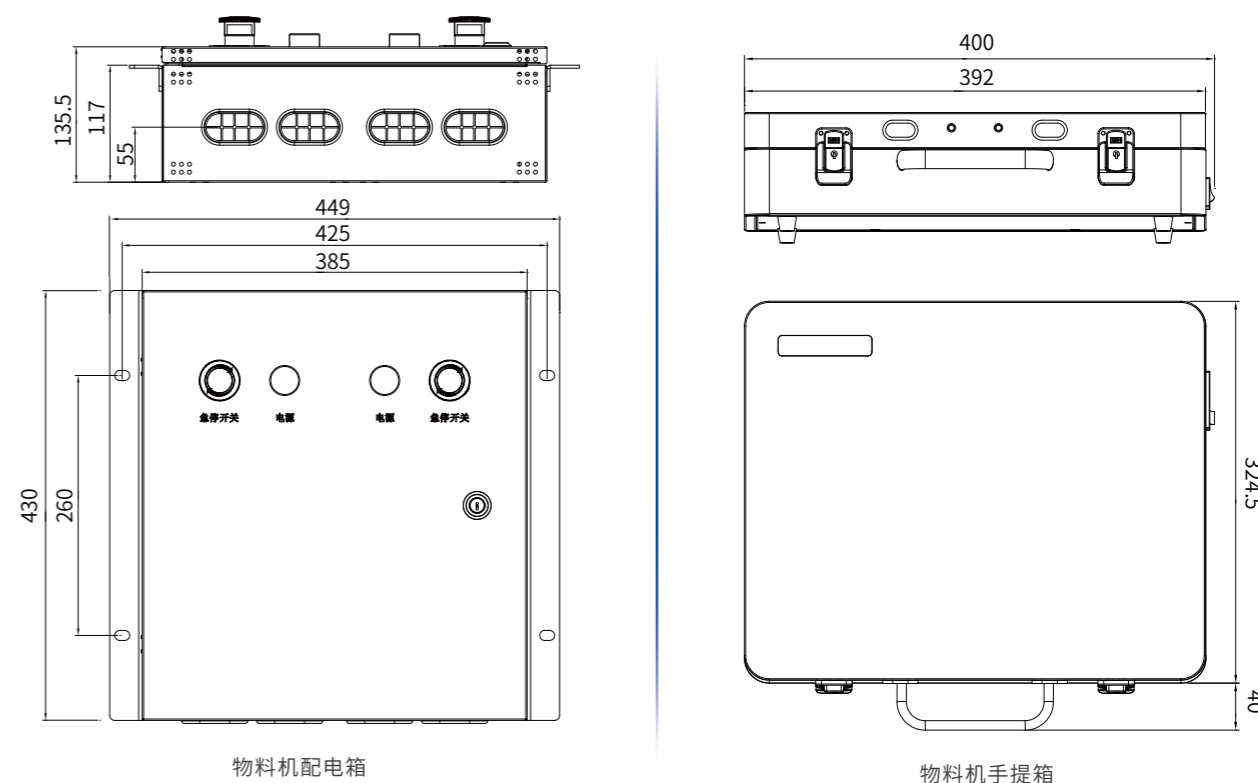
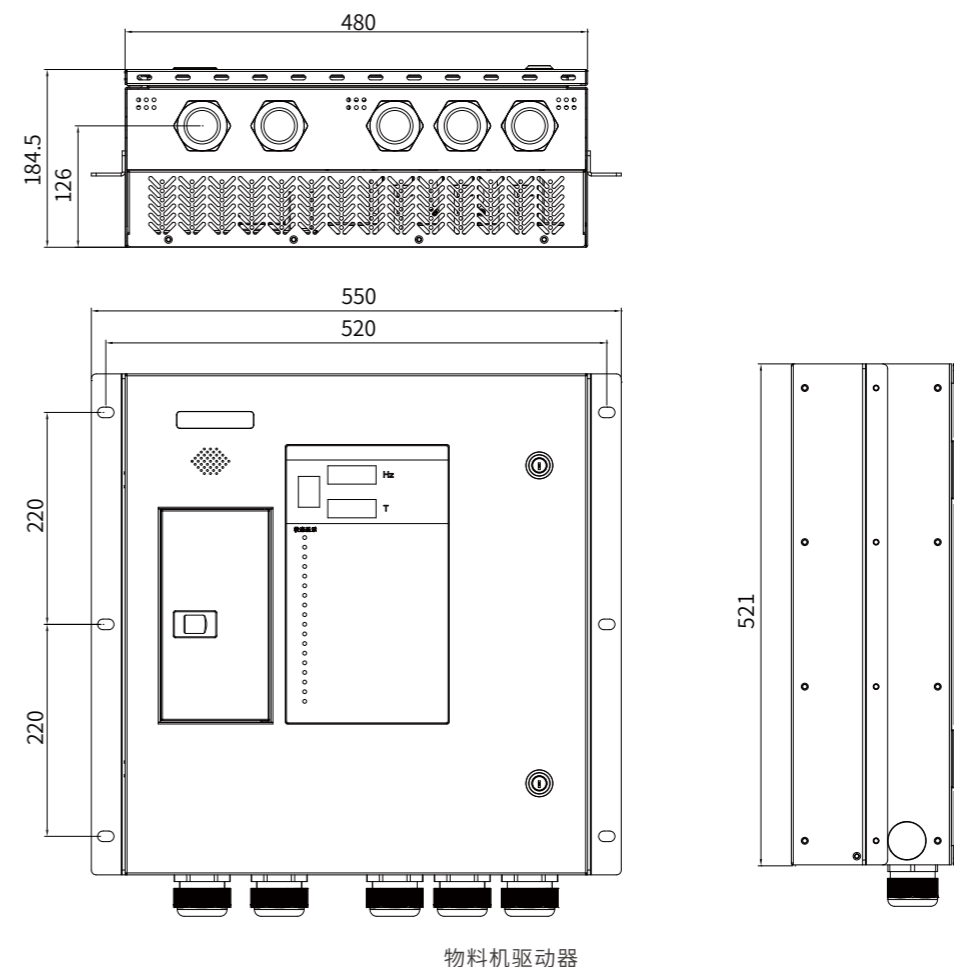

PLC

可编程逻辑控制器

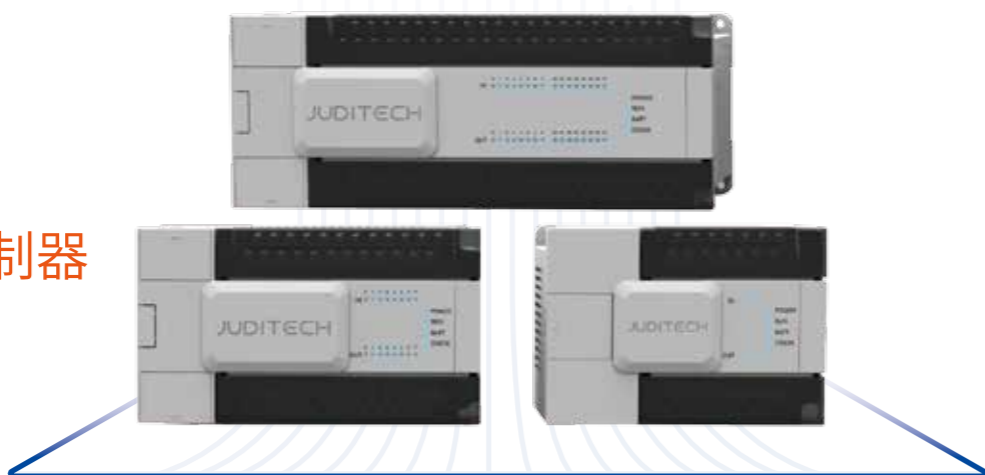

CT 系列 PLC 全新的外观设计, 结构紧凑, 轻巧直观, 性能稳定, 功能齐全, 具有速度更快、容量更大、功能显著提升等明显优势, 为广大客户提供更加完善的解决方案, 创造更高的价值。

性能特点

FEATURES

运动控制

CT 系列除配备标准 PLC 全部功能外, 还具有更多的内部寄存器资源更多的程序容量, 可实现三轴联动(空间直线、空间螺旋型圆弧)、支持凸轮算法、随动功能、支持连接右扩展模块、左侧扩展板、中间扩展板。

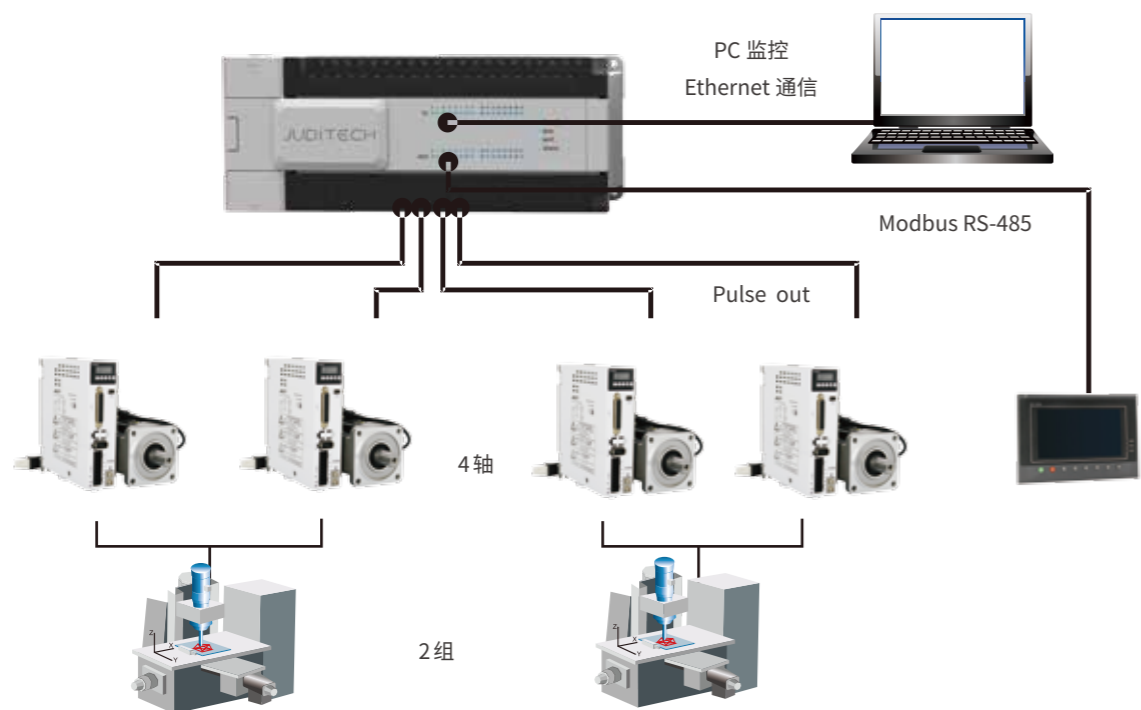

C语言编写功能块

程序保密性更好, 当用户编好功能模块后, 便可在需要的地方直接调用模块, 内部程序加密则不可见; 节省内部空间, 减小工作量, 编程效率高; 支持局部变量和全局变量。

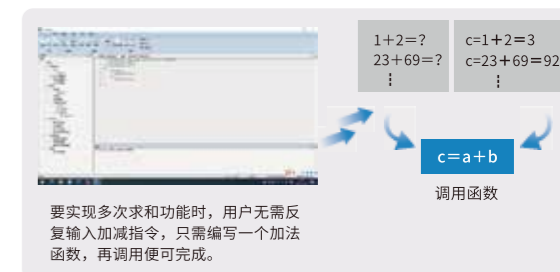

PWM脉宽调制

通过指令 PWM, 可实现脉宽调制功能; 脉宽细分精度可达 1/65535; 利用此功能可对变频器、直流电机进行控制。

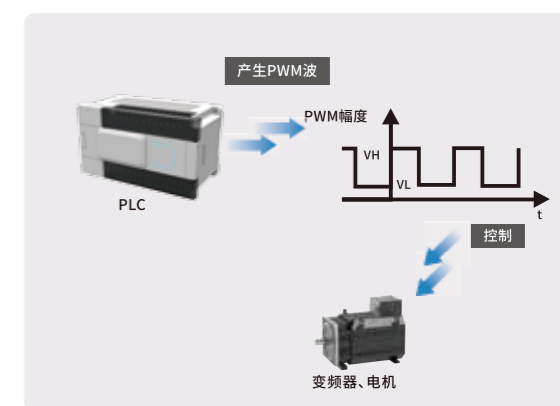

本体PID控制

PLC 本体支持 PID 控制指令, 并提供自整定功能, 使用更灵活; 用户可通过自整定得到最佳的采样时间及 PID 参数值, 从而提高控制精度; 能应用于更多应用场合。

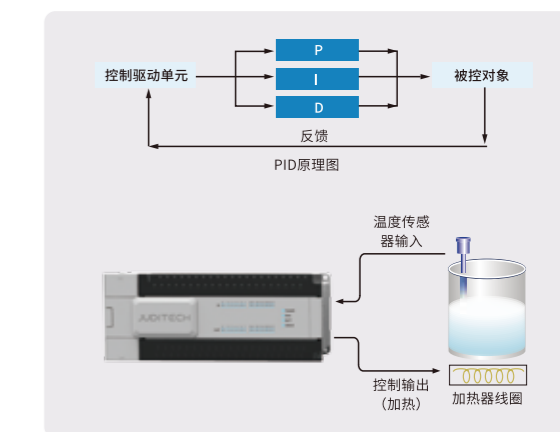
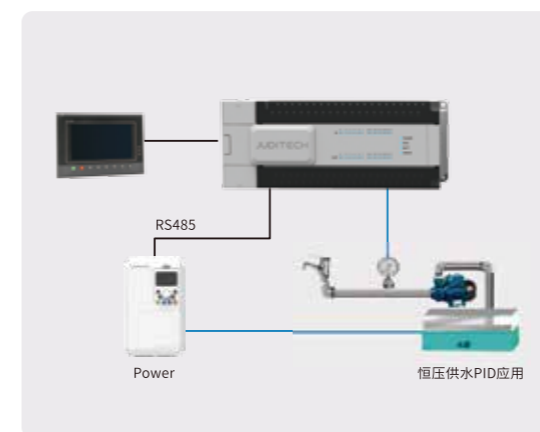

中断功能

CT 系列 PLC 均具有中断功能, 通过调用中断可实现一些特殊的操作, 不受 PLC 扫描周期影响; 中断包括 100 段高速计数中断、外部中断、定时中断。

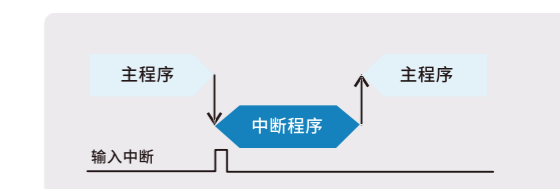

PLC产品型号

PLC PRODUCT MODEL

经济款 CT100

型号						
AC 电源			DC 电源			
	继电器输出	晶体管输出	晶体管继电器混合输出	继电器输出	晶体管输出	晶体管继电器混合输出
NPN、PNP	CT100-10R-E	CT100-10T-E	CT100-10RT-E	CT100-10R-C	CT100-10T-C	CT100-10RT-C
	CT100-16R-E	CT100-16T-E	CT100-16RT-E	CT100-16R-C	CT100-16T-C	CT100-16RT-C
	CT100-24R-E	CT100-24T-E	CT100-24RT-E	CT100-24R-C	CT100-24T-C	CT100-24RT-C
	CT100-32R-E	CT100-32T-E	CT100-32RT-E	CT100-32R-C	CT100-32T-C	CT100-32RT-C

标准款 CT300

型号						
AC 电源			DC 电源			
	继电器输出	晶体管输出	晶体管继电器混合输出	继电器输出	晶体管输出	晶体管继电器混合输出
NPN、PNP	CT300-16R-E	CT300-16T-E	CT300-16RT-E	CT300-16R-C	CT300-16T-C	CT300-16RT-C
	CT300-24R-E	CT300-24T-E	CT300-24RT-E	CT300-24R-C	CT300-24T-C	CT300-24RT-C
	CT300-32R-E	CT300-32T-E	CT300-32RT-E	CT300-32R-C	CT300-32T-C	CT300-32RT-C
	CT300-48R-E	CT300-48T-E	CT300-48RT-E	CT300-48R-C	CT300-48T-C	CT300-48RT-C
	CT300-64R-E	CT300-64T-E	CT300-64RT-E	CT300-64R-C	CT300-64T-C	CT300-64RT-C

高性能款 CT500

型号						
AC 电源			DC 电源			
	继电器输出	晶体管输出	晶体管继电器混合输出	继电器输出	晶体管输出	晶体管继电器混合输出
NPN、PNP	CT500-16R-E	CT500-16T-E	CT500-16RT-E	CT500-16R-C	CT500-16T-C	CT500-16RT-C
	CT500-24R-E	CT500-24T-E	CT500-24RT-E	CT500-24R-C	CT500-24T-C	CT500-24RT-C
	CT500-32R-E	CT500-32T-E	CT500-32RT-E	CT500-32R-C	CT500-32T-C	CT500-32RT-C
	CT500-48R-E	CT500-48T-E	CT500-48RT-E	CT500-48R-C	CT500-48T-C	CT500-48RT-C
	CT500-64R-E	CT500-64T-E	CT500-64RT-E	CT500-64R-C	CT500-64T-C	CT500-64RT-C

运动控制款 CT700

型号						
AC 电源			DC 电源			
	继电器输出	晶体管输出	晶体管继电器混合输出	继电器输出	晶体管输出	晶体管继电器混合输出
NPN、PNP	CT700-32R-E	CT700-32T-E	CT700-32RT-E	CT700-32R-C	CT700-32T-C	CT700-32RT-C
	CT700-64R-E	CT700-64T-E	CT700-64RT-E	CT700-64R-C	CT700-64T-C	CT700-64RT-C

PMSM

三相永磁同步高效节能电机

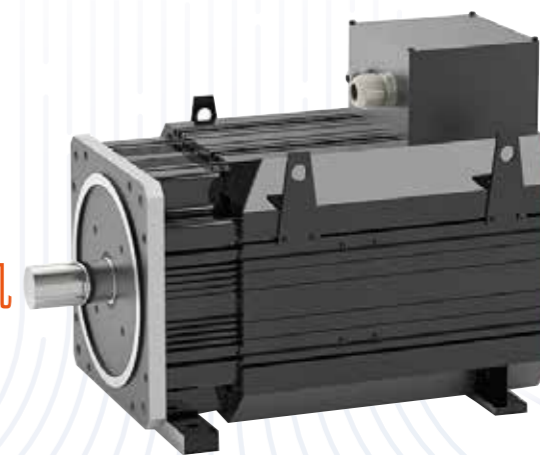

PMSM 功率效率及功率因数高，体积小、噪音小、采用全封闭结构设计，无传动齿轮磨损、无传动齿轮噪音，免润滑油及维护；PMSM 允许的过载电流大，可靠性能显著提高。

高效节能

同步机的效率更高，高效区更宽，在变负载工况下节能效果更明显。

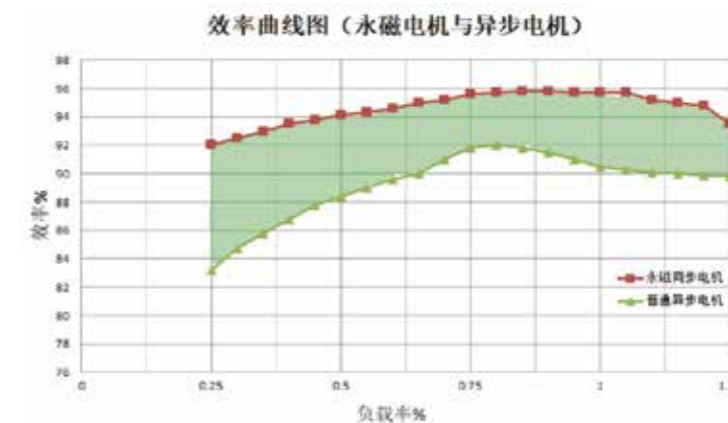

高效调速空间

在电机调速工况下明显优于异步电机。

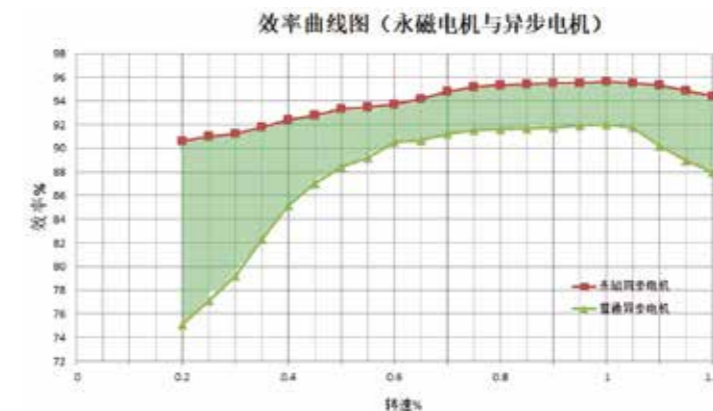

传动升级

替换传统异步电机 + 大传动比减速机传动方案, 直接驱动, 提高系统传动效率, 节能减排。

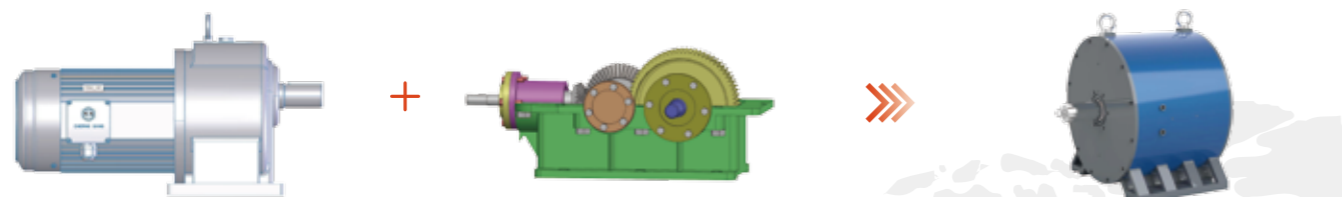

节能高效

力矩输出能力更强, 高效区更宽, 安装维护更便捷, 系统节能更明显。



深度定制

根据设备结构特点, 优化设备机械结构, 实现传动革新, 最大化系统传动效率。

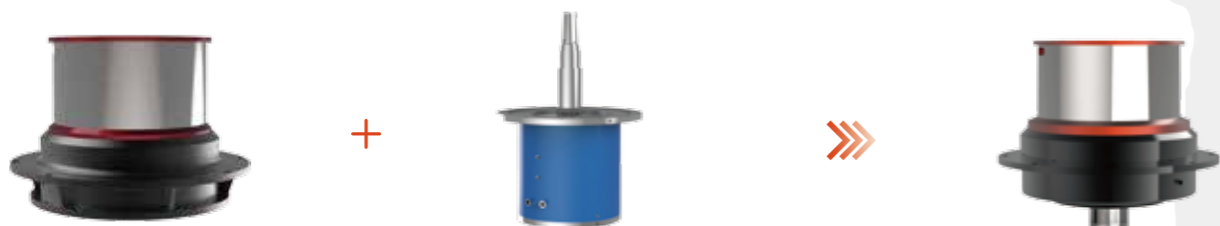

认证

全系列 CE 认证, 全系列 GB30253 一级能效认证。

